

dla mądrze budujących

Instrukcja montażu blachy trapezowej

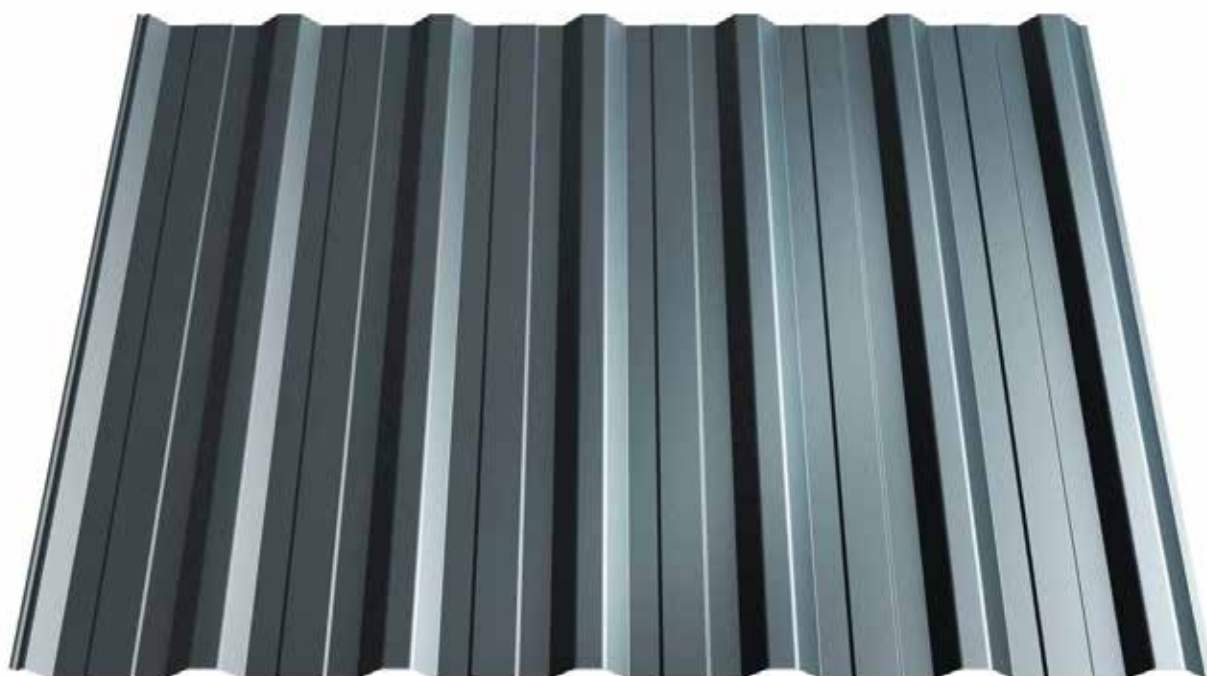

HANBUD

hanbud.com

Odbiór dostawy

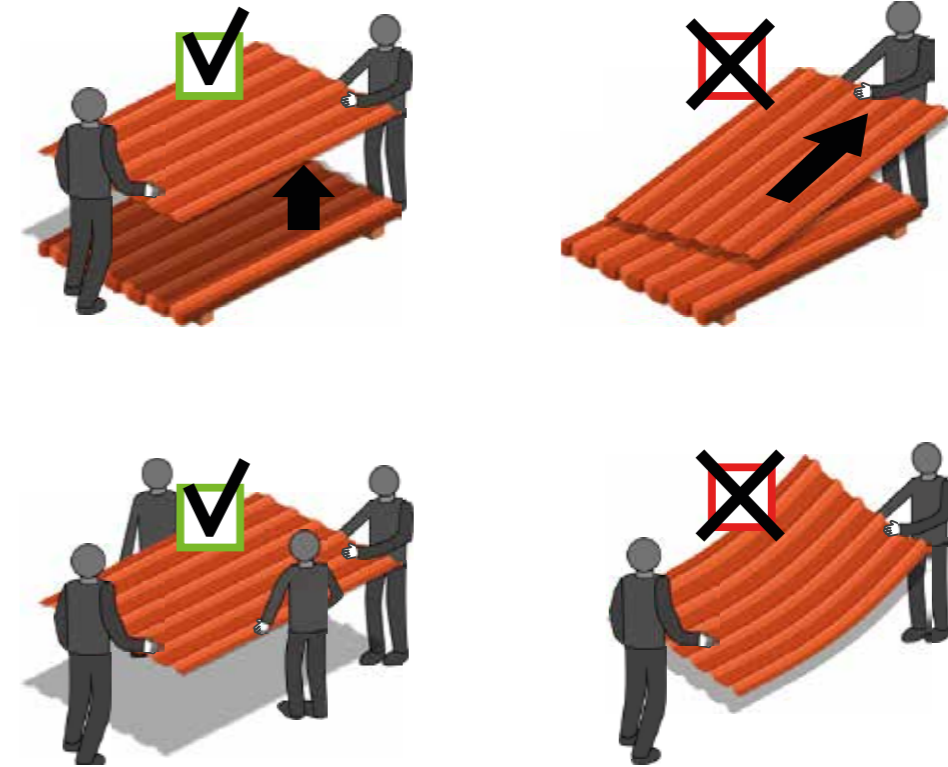

Instrukcja montażu blachy trapezowej

1. Odbiór dostawy
2. Przygotowanie podłoża
3. Kolejność montażu
4. Wzdłużne łączenie arkuszy
5. Mocowanie
6. Montaż wkrętów
7. Obróbki blacharskie
8. Uwagi końcowe

Przyjęcie towaru

Przy odbiorze towaru należy upewnić się, czy został on dostarczony zgodnie ze specyfikacją. Wszelkie braki, pomyłki lub uszkodzenia powstałe w trakcie transportu należy odnotować na liście przewozowym i niezwłocznie zgłosić firmie **HANBUD** lub hurtowni, w której dokonano zakupu.

Rozładunek

Do rozładunku zaleca się użycie wózka widłowego, paleciaka bądź innego urządzenia wyposażonego w widły paletowe o rozstawie minimum 1500 mm. Dozwolony jest również rozładunek HDS przy użyciu trawersu i specjalnych zawiesi pasowych.

Transport ręczny arkuszy

W przypadku braku możliwości rozładunku mechanicznego, możliwy jest rozładunek ręczny. W tym wypadku należy szczególnie przestrzegać zasad bezpieczeństwa. Arkuszy nie wolno przesuwac po sobie, aby nie uszkodzić powłoki lakierniczej. Do takiego rozładunku należy zaangażować odpowiednią liczbę osób wg zasady 1 os/1 mb arkusza czyli np. arkusz o długości 4 mb powinien być rozładany przez 4 osoby tj. po 2 na każdą stronę.

Przygotowanie podłoża

Geometria dachu

Konstrukcja dachu powinna być wykonana zgodnie ze sztuką ciesielską oraz w oparciu o projekt budowlany. Przed przystąpieniem do pokrycia dachu należy zmierzyć kąt jego pochylenia oraz geometrię.

Dla blach trapezowych minimalny spadek dachu to 7°.

Rozciągając żyłkę między pierwszą a ostatnią krokwią sprawdzamy czy dach ma równą płaszczyznę. Tą samą czynność trzeba powtórzyć przy stronie okapu, kalenicy oraz w połowie dachu.

Następnie mierzymy przekątne dachu, które przy połączeniu w kształcie prostokąta czy kwadratu powinny być równe. Niewielkie odchyłki rzędu 2 - 3 cm będziemy mogli wyrównać w kolejnych etapach pokrycia dachu. Większe, należy niwelować prostując krokwie.

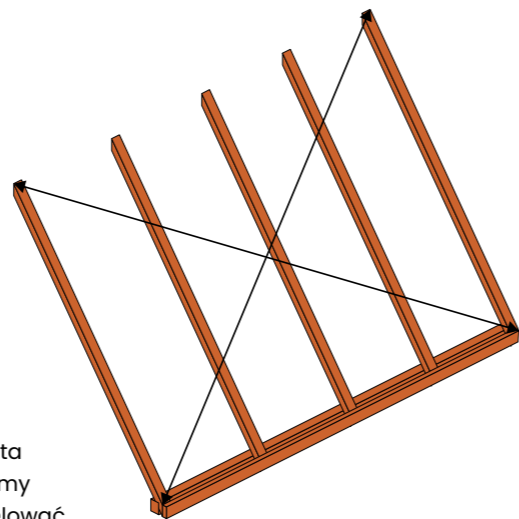

Montaż deski okapowej

Montaż zaczynamy od przykręcenia do krokwi deski okapowej do której mocujemy obróbki blacharskie i haki rynnowe.

Następnie za pomocą wkrętów montażowych lub gwoździ mocujemy pas nadrynnowy.

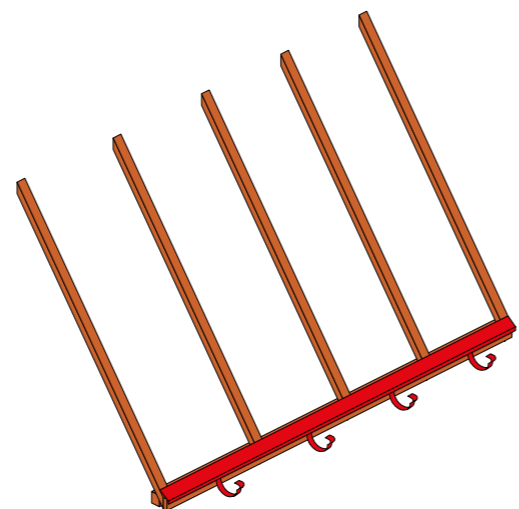

Membrana dachowa

Montaż zaczynamy od przykręcenia do krokwi deski okapowej do której mocujemy obróbki blacharskie i haki rynnowe.

Następnie za pomocą wkrętów montażowych lub gwoździ mocujemy pas nadrynnowy.

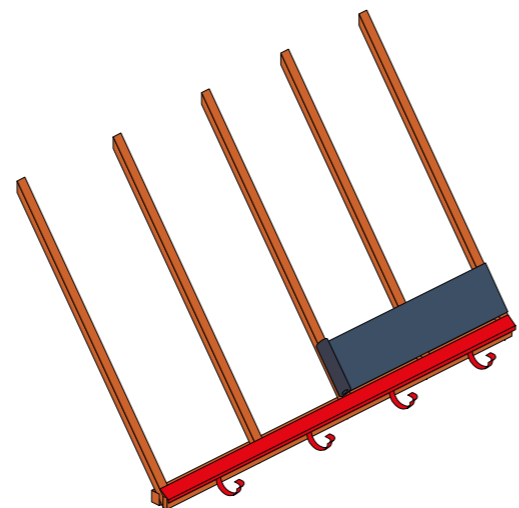

Przygotowanie podłoża

Montaż łąt

Elementem do którego przytwierdzone będą arkusze są łąty drewniane. Zalecany, a zarazem najczęściej spotykany wymiar to 40 mm x 50 mm.

Mocowanie łąt rozpoczynamy od łąty okapowej przesuwając się w stronę kalenicy. Zalecana przez HANBUD odległość osiowa pomiędzy łątami powinna mieścić się w zakresie 250 - 350 mm.

Zwiększenie odległości osiowej musi być poparta projektem budowlanym oraz potwierdzona przez konstruktora.

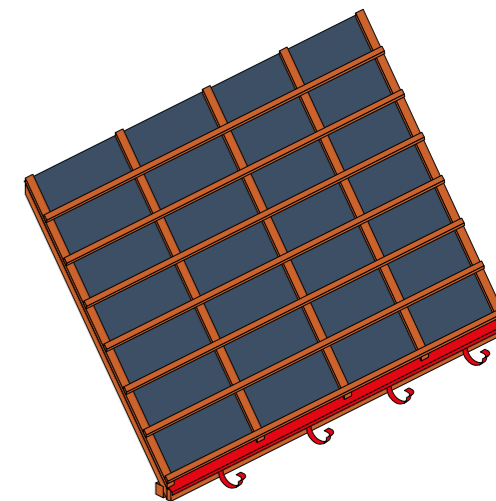

Ponownie sprawdzamy połąć dachu pod względem jej geometrii. Nierówności należy niwelować.

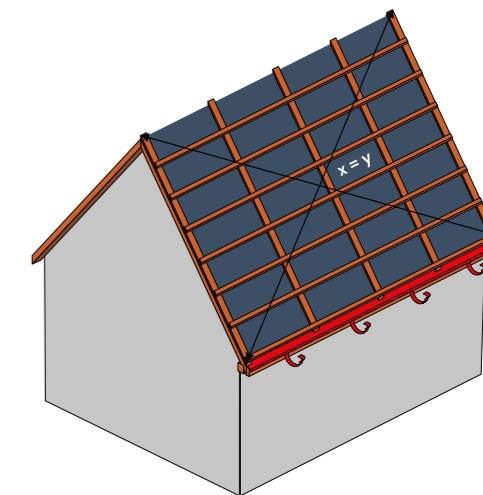

Kolejność montażu

Kierunek montażu blach trapezowych jest dowolny i niczym nie ograniczony. Można je układać od lewej jak i od prawej strony dachu. Zalecamy jednak montaż w kierunku przeciwnym do najczęstszych podmuchów wiatru. W zależności od obranego kierunku montażu przykrywamy ją bądź wsuwamy pod arkusz nakrywkowy.

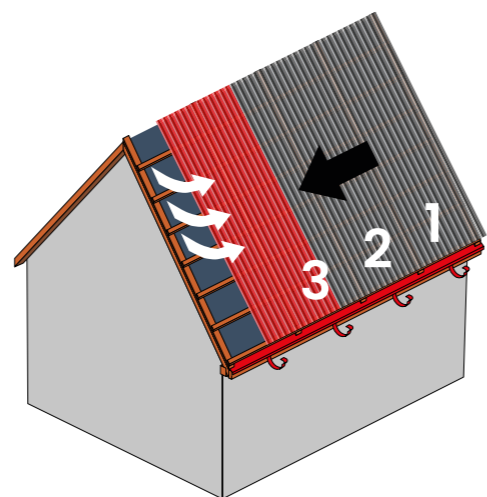

Pierwszy arkusz mocujemy do połaci jedynym wkrętem przy okapie i ustawiamy go pod kątem prostym względem okapu. Następnie kontynuujemy krycie dachu.

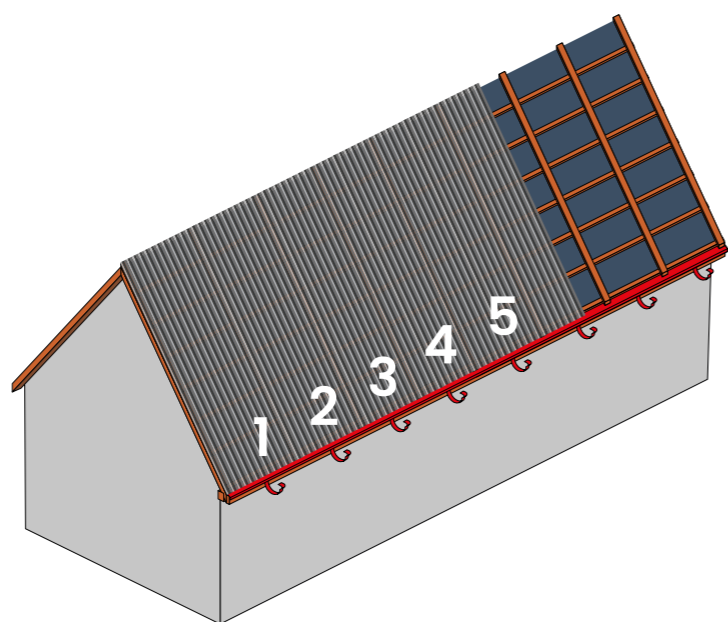
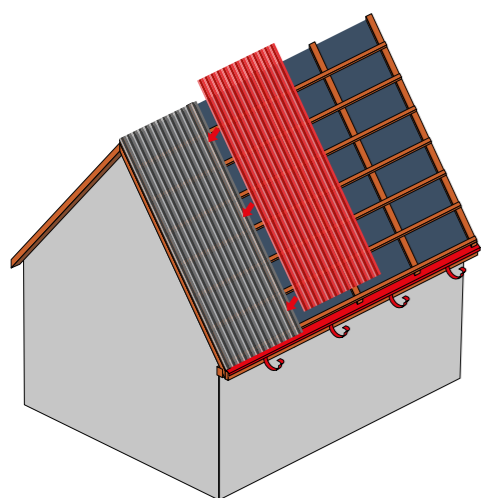
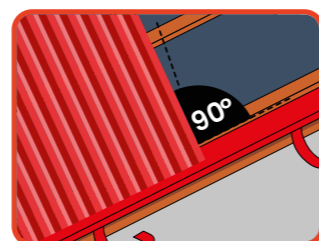
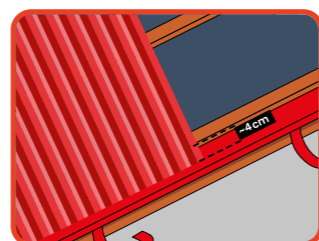
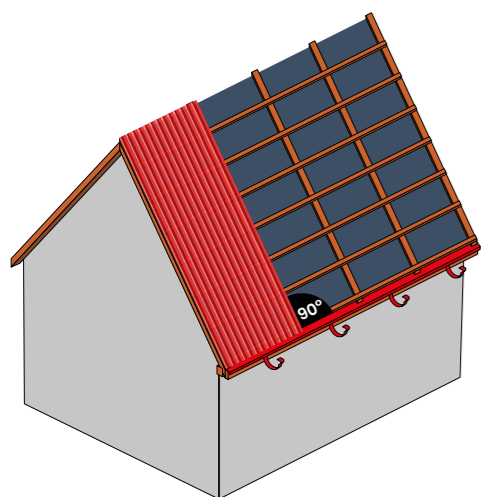

Wzdłużne łączenie arkuszy

Gdy zachodzi konieczność wzdłużnego łączenia arkuszy na połaci należy pamiętać, aby zakład blachy mieścił się w zakresie 150-300 mm. Podczas montażu zachować kolejność zgodnie z rysunkiem poniżej.

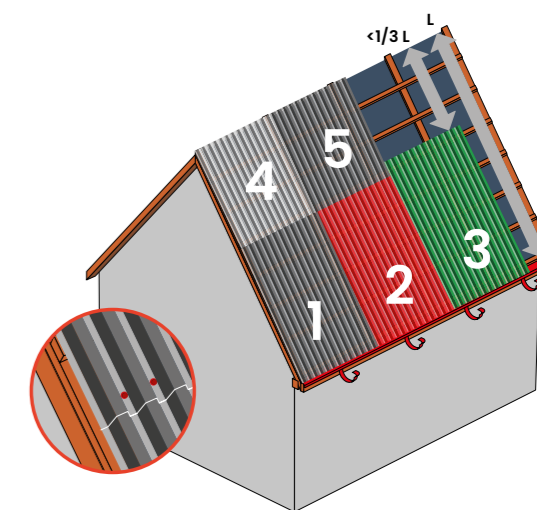

Mocowanie

Do montażu blach należy stosować ocynkowane i powlekane wkręty farmerskie 4,8 x 35 mm. W części okapowej, przykalenicowej oraz na zakładach blacha powinna być przykręcona w każdej dolnej fali trapezu, natomiast w części wiatrówkowej do każdej taty. W strefie krawędziowej rozmieszczenie wkrętów powinno wynosić 8 szt/m², natomiast w środkowej części połaci 5 szt/m².

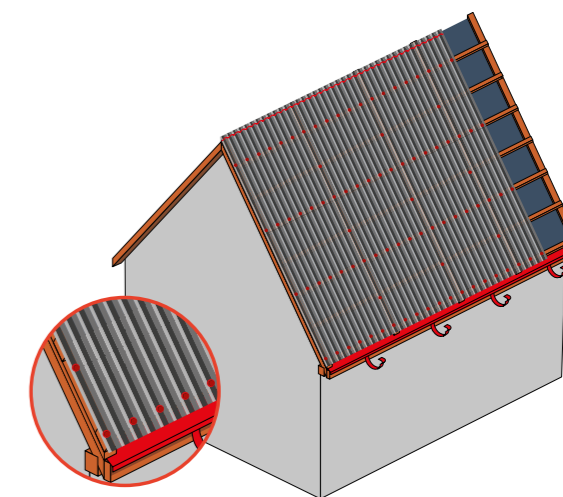

Montaż wkrętów

Montaż wkrętów przy blachach trapezowych (oprócz T-35 oraz T-55)

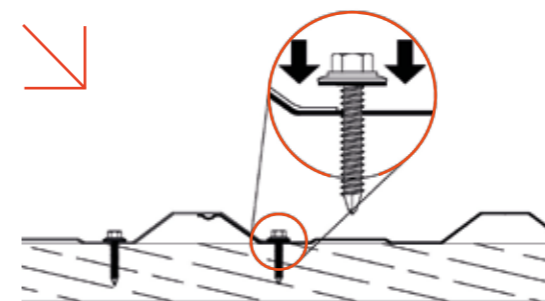

Montaż wkrętów przy blachach trapezowych T-35 oraz T-55

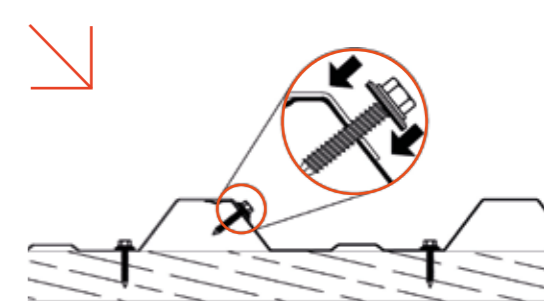

Obróbki blacharskie

Wszelkie niezbędne do wykończenia dachu obróbki blacharskie dostępne są w katalogu produktowym.

Należy jednak przy ich montażu pamiętać o zapewnieniu odpowiedniej wentylacji dachu, aby zapobiec nadmiernemu gromadzeniu się wilgoci.

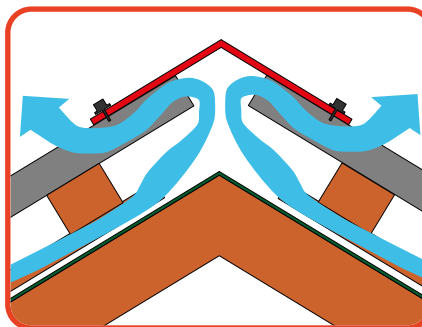

Uwagi końcowe

Blachę ciąć za pomocą specjalistycznych narzędzi dekarских takich jak nibler lub nożyce ręczne.

Do cięcia blach zabrania się używania szlifierki kątowej oraz innych urządzeń wytwarzających wysoką temperaturę. Nie należy docinać blachy na połaci dachu. Opilki powstałe podczas cięcia lub montażu blach muszą zostać natychmiast usunięte. W przeciwnym wypadku mogą spowodować powstawanie zewnętrznych ognisk korozji. Spowoduje to skrócenie trwałości blachy oraz utratę gwarancji.

Firma **HANBUD** nie ponosi odpowiedzialności za straty powstałe w wyniku montażu produktów zamontowanych w sposób odbiegający od opisanego w niniejszej instrukcji.

